

hohner

EXACT-PLUS

Halfautomatische
brochure-
draadhechtmachine



CE

Klanteninschrijvingen

Inventaris - Nr.:

Standplaats:

Adres van de fabrikant

Firmanaam: Hohner Maschinenbau GmbH
Staat: Gänsäcker 19
Plaats: D-78532 Tuttlingen
Telefoon: +49 (0) 74 62 / 94 68-0
Telefax: +49 (0) 74 62 / 94 68-20
E-mail: info@hohner-postpress.com
Internet: www.hohner-postpress.com

Aanschaffing Reserveonderdelen / Klantendienst

Telefoon: +49 (0) 74 62 / 94 68-0
Telefax: +49 (0) 74 62 / 94 68-20

Gebruiksaanwijzing

Document: Vertaling van het Duitse oorspronkelijke werkende
Gebruiksaanwijzing
Documentnummer: EXACT-PLUS, band 1/2
Versie: 10/2010

Reserveonderdelenlijsten

Documentnummer: EXACT-PLUS, band 2/2

Inhoud

1	Fundamentele veiligheidsaanwijzingen	5
1.1	Doel van dit document	5
1.2	Operator.....	5
1.3	Veiligheidssymbolen en gebruikte afbeeldingen.....	5
1.4	Verplichting en aansprakelijkheid	6
1.5	Gebruik volgens de bepalingen	6
1.6	Organisatorische maatregelen.....	6
1.7	Veiligheidsinrichtingen	6
1.8	Informele veiligheidsmaatregelen	6
1.9	Opleiding van het personeel	6
1.10	Bijzondere gevaarlijke plaatsen	7
1.11	Service en onderhoud, verhelpen van storingen	7
1.12	Constructie veranderingen aan de installatie.....	7
1.13	Reinigen en verwijderen van de installatie	7
1.14	Geluid van de installatie.....	7
2	Beschrijving van de Draadhechtmachine EXACT-PLUS	8
2.1	Voor de veiligheid belangrijke componenten	9
2.1.1	Positie van de veiligheidsschakelaars / Noodstop-Schakelaar.....	9
2.1.2	Hechtaggregaat	9
2.1.3	Uitgave	9
2.1.4	Verplaatste hechting.....	9
2.1.5	Hoofd- en noodstop-schakelaar.....	9
2.2	Elektrische aansluiting	11
2.3	Motorbeveiligingsrelais	11
2.4	Blokkeeruitschakeling voor aandrijfmotor - schuifstangen.....	11
2.5	Afmeting.....	13
2.6	Conformiteit	13
2.7	Kenmerking en typeplaatje	13
2.8	Technische gegevens.....	13
2.9	Machineonderdelenlijst.....	15
2.9.1	Uitrusting.....	15
2.9.2	Gereedschap	15
3	Opstelling en inbedrijfstelling	16
3.1	Opstellen.....	17
3.2	Montage - Smalle hechtkop	17
3.3	Montage - Klinknagelkast	19
3.4	Fijne-instelling - Klinknagelkast	21
3.5	Drukverstelling - Klinknagelomslag.....	21
3.6	Montage en instelling - Geleidingsborstels / Inloophoek	23
3.7	Montage - Neerdrukarmen en schuif	23
3.8	Instelling - Hechtdikte op het hechtaggregaat	25
3.9	Instelling - Hechtdikte bij de uitgave	25
3.10	Instelling - Papieraanslag in de uitgave	27
3.11	Instelling - Geleidingsrollen op de uitgavetafel	29
3.12	Handmatig verstellen - Hechtkopaandrijving	31
3.13	Verstelling - "Verplaatste hechting"	33
3.14	Ombouw / uitwisseling van de koolborstels	35
4	Aansluitschema's	36

1 Fundamentele veiligheidsaanwijzingen

1.1 Doel van dit document

Dit document maakt de operator van de Draadhechtmachine **EXACT-PLUS** met de volgende punten vertrouwd:

- de veiligheidsaanwijzingen
- de opstelling en inbedrijfstelling
- de instelling en bediening

Bijgevolg is de gebruiksaanwijzing voorwaarde voor een veilig en correct gebruik van de hechtkop. Zij **moet** daarom voor inbedrijfstelling door de operator zorgvuldig worden gelezen. Bewaar deze aanwijzing op een goed toegankelijke plaats en binnen handbereik in de buurt van de installatie.

1.2 Operator

De Draadhechtmachine **EXACT-PLUS** mag uitsluitend door geïnstrueerd personeel bediend worden.

De instructie gebeurt door de fabrikant of door personen die door de fabrikant voor de instructie bevoegd zijn.

1.3 Veiligheidssymbolen en gebruikte afbeeldingen



Dit symbool wijst op een onmiddellijk dreigend gevaar voor het leven en de gezondheid van personen.

Het negeren van de aldus gekenmerkte aanwijzingen **heeft onmiddellijk** ernstige schade voor de gezondheid, ja zelfs levensgevaarlijke letsels tot gevolg.



Dit symbool wijst op een mogelijk gevaar voor het leven en de gezondheid van personen.

Het negeren van de aldus gekenmerkte aanwijzingen **kan** ernstige schade voor de gezondheid, ja zelfs levensgevaarlijke letsels tot gevolg hebben. levensgevaarlijke letsels.



Dit symbool wijst op een mogelijk gevaarlijke situatie.

Het negeren van de aldus gekenmerkte aanwijzingen kan lichte letsels tot gevolg hebben.



Dit symbool wijst op een mogelijke materiële schade.

Het negeren van de aldus gekenmerkte aanwijzingen kan tot materiële schade leiden.



Dit symbool belooft tips voor het gebruik evenals zeer nuttige informatie.

Ze helpen U, alle functies aan de installatie optimaal te gebruiken.

-

Dit symbool vordert u tot handeling op.

•

Dit symbool dient als opsommingsteken.

Fundamentele veiligheidsaanwijzingen

1.4 Verplichting en aansprakelijkheid

De Draadhechtmachine **EXACT-PLUS** is volgens de stand van de techniek en de erkende veiligheidstechnische voorschriften gebouwd. Toch kunnen tijdens het gebruik gevaren voor lijf en leven van de gebruiker of van derden resp. schade aan de installatie of aan andere materiële waarden ontstaan.

De installatie mag alleen gebruikt worden,

- voor het gebruik conform de bepalingen
- in een veiligheidstechnisch onberispelijke staat.

Storingen die de veiligheid in gevaar kunnen brengen moeten onmiddellijk verholpen worden.

Voor garantie en aansprakelijkheid gelden in principe onze "Algemene verkoops- en levervoorwaarden".

1.5 Gebruik volgens de bepalingen

De Draadhechtmachine **EXACT-PLUS** dient uitsluitend hechting van brochures e.d.

Andere toepassingen als hierboven vermelde zijn verboden, omdat bij een onvakkundig gebruik gevaren kunnen optreden.

1.6 Organisatorische maatregelen

De noodzakelijke persoonlijke veiligheidsuitrustingen moeten door de exploitant ter beschikking gesteld worden. Alle bestaande veiligheidsinrichtingen moeten regelmatig gecontroleerd worden.

1.7 Veiligheidsinrichtingen

Telkens voordat de installatie in gang gezet wordt moeten alle veiligheidsinrichtingen op vakkundige wijze aangebracht zijn en goed functioneren.

Veiligheidsinrichtingen mogen alleen verwijderd worden:

- na stilstand **en**
- na beveiliging tegen nieuwe activering van de installatie.

1.8 Informele veiligheidsmaatregelen

De bedieningshandleiding moet altijd bij de installatie bewaard worden. Naast de gebruiksaanwijzing moeten de algemeen geldige evenals de plaatselijke voorschriften voor de ongevallenpreventie en voor de bescherming van het milieu ter beschikking gesteld en in acht genomen worden.

Alle veiligheids- en gevarenaanwijzingen op de installatie zijn in leesbare toestand te houden en, indien nodig, te vervangen.

1.9 Opleiding van het personeel

Uitsluitend geschoold en geïnstrueerd personeel mag aan de installatie werken.

De bevoegdheden van het personeel worden door de volgende tabel vastgelegd:

	Geïnstrueerde personen	Vakkrachten
Transport		Expeditie
Inbedrijfstelling		Fa. Hohner, klantendienst
Bedrijf	x	
Zoeken naar storingen	x	
Verwijderen van storingen		Fa. Hohner, klantendienst
Instellen, gereedmaken	x	
Service	x	

1.10 Bijzondere gevaarlijke plaatsen

	<p>WAARSCHUWING</p> <p>Snelle slagbewegingen van de hechtkoppen! Gevaar voor bekneld raken!</p> <p>➤ Voor onderhoudswerken verzekeren dat de stroomvoorzorging uitgeschakeld en tegen een onvrijwillige nieuwe inschakeling beveiligd werd.</p> <p>➤ Gebruik de installatie nooit zonder correct gemonteerde vingerbescherming</p>
---	---

1.11 Service en onderhoud, verhelpen van storingen

	<p>WAARSCHUWING</p> <p>Snelle slagbewegingen van de hechtkoppen! Gevaar voor bekneld raken!</p> <p>➤ Voor onderhoudswerken verzekeren dat de stroomvoorzorging uitgeschakeld en tegen een onvrijwillige nieuwe inschakeling beveiligd werd.</p> <p>➤ Gebruik de installatie nooit zonder correct gemonteerde vingerbescherming</p>
---	---

Monteer na instel-, onderhouds- en inspectiewerkzaamheden de vingerbescherming weer correct.

1.12 Constructie veranderingen aan de installatie

Veranderingen, aan- of ombouwwerken aan de installatie vereisen de toestemming van de fabrikant.

1.13 Reinigen en verwijderen van de installatie

De functionaliteit van de installatie en een zuivere verwerking van de producten kan alleen maar over een langere tijd gewaarborgd worden als de installatie regelmatig, in overeenstemming met de in de machinebouw gebruikelijke methoden, schoon gehouden en gereinigd wordt.

Reiniging met milde, niet schurende en niet krassende middelen. Nooit agressieve reinigingsmiddelen, zoals oplosmiddelen, gebruiken.

LET OP

Bijzonder belangrijk is daarbij het regelmatige verwijderen van afgesneden papierresten en papierstof, omdat deze tot klemmen of een hogere slijtage van de installatie kunnen voeren.

Op de installatie bevinden zich afhankelijk van de constructie blanke metalen delen. Deze moeten, vooral wanneer de installatie in ruimtes met een hogere luchtvochtigheid bedreven wordt, regelmatig met een beschermend reinigingsmiddel gereinigd worden.

Gebruikte stoffen en materialen (bijv. oplos- en smeermiddelen) vakkundig hanteren en milieuvriendelijk verwijderen.

1.14 Geluid van de installatie

Het van de installatie uitgaande geluidsniveau, gemeten in overeenstemming met DIN 45635, Deel 27 overschrijdt **niet** de waarde van 81 dB(A).

2 Beschrijving van de Draadhechtmachine *EXACT-PLUS*

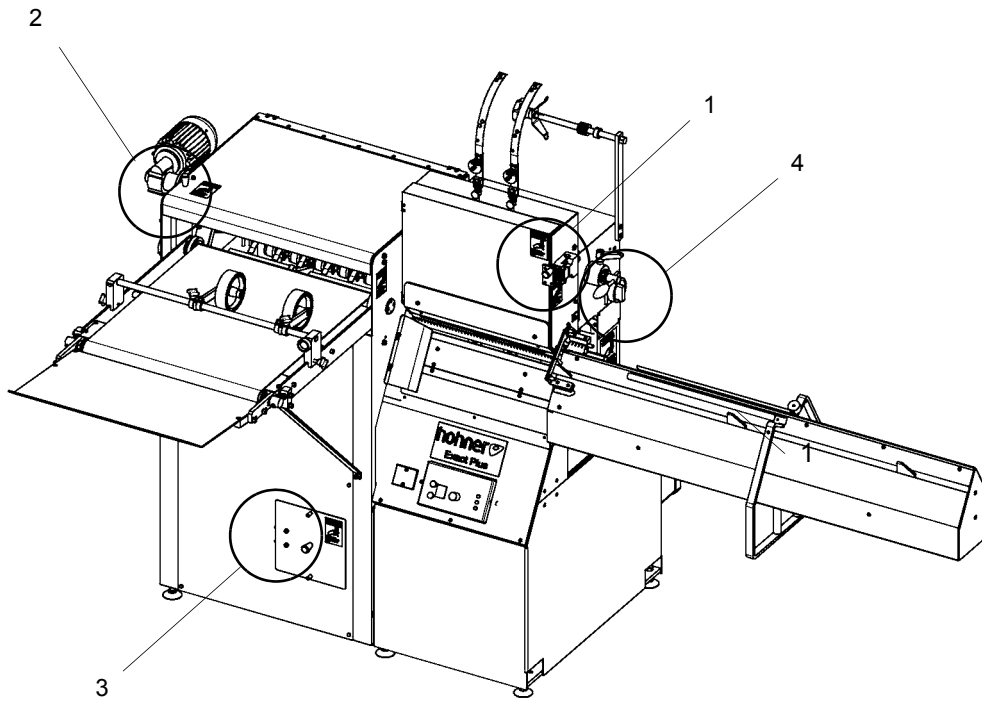

Afb. 2.1

2.1 Voor de veiligheid belangrijke componenten

- Afb. 2.1 -

2.1.1 Positie van de veiligheidsschakelaars / Noodstop-Schakelaar

De bedienende persoon van de machine EXACT-PLUS is door afdekkingen en ommantelingen beschermd tegen gevaren. Voornaamste bronnen van gevaar dienen extra door waarschuwingsborden en speciale inrichtingen (Veiligheidsschakelaar) te worden afgeschermd:

2.1.2 Hechtaggregaat

Instel- resp. montagewerkzaamheden op de hechtkoppen moeten met een geopende afdekschijf aan de voorzijde worden uitgevoerd. Deze is elektrisch vergrendeld (Veiligheidsschakelaar -1-), d. w.z. in geopende positie kan de machine niet in bedrijf worden genomen.

2.1.3 Uitgave

Instellen van de papieraanslag (zie 3.10) of montagewerkzaamheden in de uitgave moeten bij geopende kunststofafdekking geschieden. De kunststofafdekking is elektrisch vergrendeld (Veiligheidsschakelaar -2-), d. w. z. in geopende positie kan de machine niet in bedrijf worden genomen.

2.1.4 Verplaatste hechting

Bij het omzetten van de normale hechting naar de "Verplaatste hechting" moet de beschermdeksel worden verwijderd. Deze is elektrisch vergrendeld (Veiligheidsschakelaar -3-) d. w.z. bij geopende beschermdeksel kan de machine niet in bedrijf worden genomen.

2.1.5 Hoofd- en noodstop-schakelaar

Bij alle reparatie- en instelwerkzaamheden moet de hoofdschakelaar -4- op "UIT" resp. stand " 0 " gezet worden.

Beschrijving van de Draadhechtmaschine EXACT-PLUS



Afb. 2.2



Afb. 2.3

2.2 Elektrische aansluiting

	<p>WAARSCHUWING</p> <p>Snelle slagbewegingen van de hechtkoppen! Gevaar voor bekneld raken!</p> <p>➤ Voor onderhoudswerken verzekeren dat de stroomvoorzorging uitgeschakeld en tegen een onvrijwillige nieuwe inschakeling beveiligd werd.</p> <p>➤ Gebruik de installatie nooit zonder correct gemonteerde vingerbescherming</p>
---	---

- Neem bij het installeren van de machine de plaatselijke aansluitingsvoorschriften in acht. De machinetoevoerleiding moet conform deze voorschriften zijn beveiligd. Let er bij het leggen van de kabels op dat de toevoerkabels niet los op de grond liggen.

ACHTUNG

Let vooral op de draairichting van de motoras (zichtbaar op het ventilatorblad, gemarkeerd met een rode pijl, zie Afb. 3.9). De draairichting is te veranderen door de twee fasen in de nettoevoerleiding om te wisselen.

2.3 Motorbeveiligingsrelais

- Afb. 2.2 -

Het motorbeveiligingsrelais slaat bij een overbelasting van de motor aan en schakelt de stroomtoevoer naar de motor uit. Dit wordt weergegeven op het activeringsweergavevenster -2-.

- Gele weergave niet zichtbaar: geen activering
 - Gele weergave zichtbaar: activering
- Is het motorbeveiligingsrelais geactiveerd, dan moet u eerst de machine met de AAN/NOOD schakelaar uitschakelen. Bepaal dan de oorzaak en verhelp die.
- Vervolgens moet u de oorzaak vaststellen en de storing verhelpen. Daarna kan het motorbeveiligingsrelais weer scherp worden gesteld door op de Reset-toets -1- te drukken, - Afb. 2.2 -.
- Let er daarbij op** dat alle veiligheidsvoorzieningen van de machine zijn aangebracht en dat er zich geen gereedschap meer in de machine bevindt.

2.4 Blokkeeruitschakeling voor aandrijfmotor - schuifstangen

- Afb. 2.3 -

De regelsturing voor de DC-motor wordt uitgeschakeld wanneer de motor langer dan ca. 10 sec. geblokkeerd is.

Door het uitschakelen van de netspanning wordt de blokkeeruitschakeling hersteld.

- -3-, Groen
Brandt bij aanwezigheid netspanning en vrijgave (Bereit/gereed).
- -4-, Rood
Brandt bij het bereiken van de stroombegrenzing (Überlast/overbelasting).
- -5-, Rood
Brandt nadat de blokkeerbeveiliging de regelaar heeft uitgeschakeld (Störung/storing)

Beschrijving van de Draadhechtmachine EXACT-PLUS

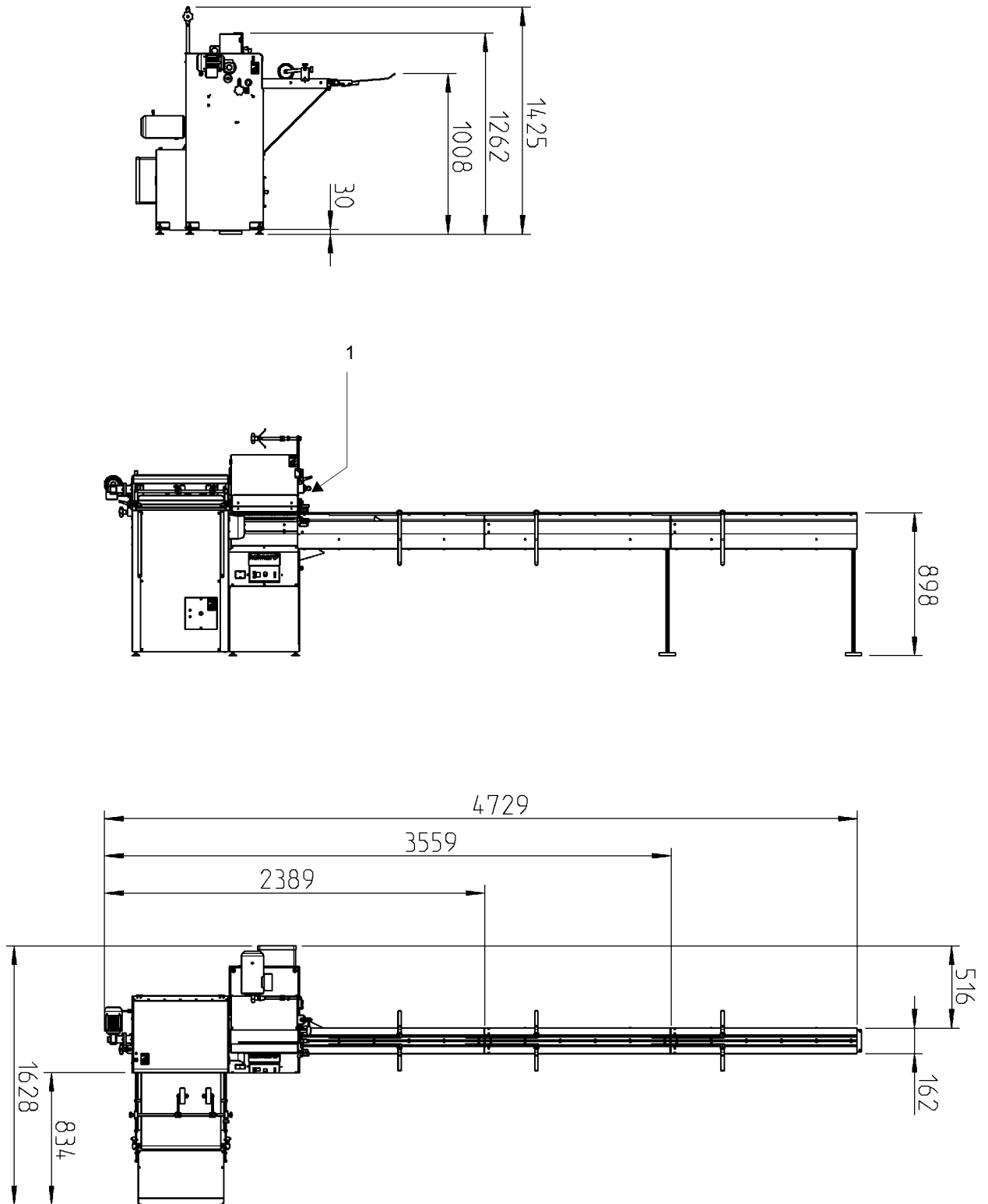

Afb. 2.4

2.5 Afmeting

- Afb. 2.1 -

2.6 Conformiteit

Gelieve te nemen het document in bijlage waar:

"EU-inbouwverklaring volgens EU-machinerichtlijn 2006/42/EU"

2.7 Kenmerking en typeplaatje

Het typeplaatje en de CE-markering bevinden zich onder de hoofdschakelaar, - Afb. 2.1 -, pos. 1.

2.8 Technische gegevens

Kleinste brochureformaat	110 x 80 mm*
Grootste brochureformaat	430 x 340 mm*
Grootste instelmaat voor de smalhechkoppen	ca. 330 mm
Hechtvermogen	tot ca. 4.000 takten/h*, traploos regelbaar
Nietverplaatsing bij "Verplaatste hechting" (Midden van niet tot midden van niet)	18 mm
Ruglengte van de nietjes	zie de bedieningshandleiding van de hechtkop
Brutogewicht (2 station)	511 kg
Nettogewicht (2 station)	315 kg
Stroomsoort (Normale uitvoering)	3-fasen-draaistroom 230/400 V, 50-60 Hz
Vermogensopname	ca. 1 kW
Lawaai-emissie	beneden 81 dB(A)
HECHTEENHEID	
Max. 4 Hohner-smalhechkoppen te gebruiken voor normale hechting, voor ringooghechting of gemengd	
Slag-smalle hechtkop	50 mm
Slag-klinknagelomslag	5,5 mm
Hechtdikte bij normale hechting	zie de bedieningshandleiding van de hechtkop
Hechtdikte bij ringooghechting	zie de bedieningshandleiding van de hechtkop
Hechtdraad bij normale hechting	zie de bedieningshandleiding van de hechtkop
Hechtdraad bij ringooghechting	zie de bedieningshandleiding van de hechtkop

*afhankelijk van de soort en de kwaliteit van het papier

Beschrijving van de Draadhechtmaschine EXACT-PLUS

2.9 Machineonderdelenlijst

2.9.1 Uitrusting

Art.-Nr. 99 46 592	2 Neerdrukarmen
Art.-Nr. 99 64 083	2 Neerdrukarmen

2.9.2 Gereedschap

Art.-Nr. 46 00 002	1 Schroevendraaier, SB 2,3
Art.-Nr. 46 00 003	1 Schroevendraaier, SB 4,5
Art.-Nr. 46 00 004	1 Schroevendraaier, SB 7
Art.-Nr. 46 00 014	1 Zijsnijder
Art.-Nr. 46 00 033	1 Inbussleutel SW 4 x 150 (T-Greep)
Art.-Nr. 46 00 039	1 Torx-schroevendraaier T20 (T-Greep)
Art.-Nr. 46 00 042	1 Torx-schroevendraaier T10 (T-Greep)

3 Opstelling en inbedrijfstelling

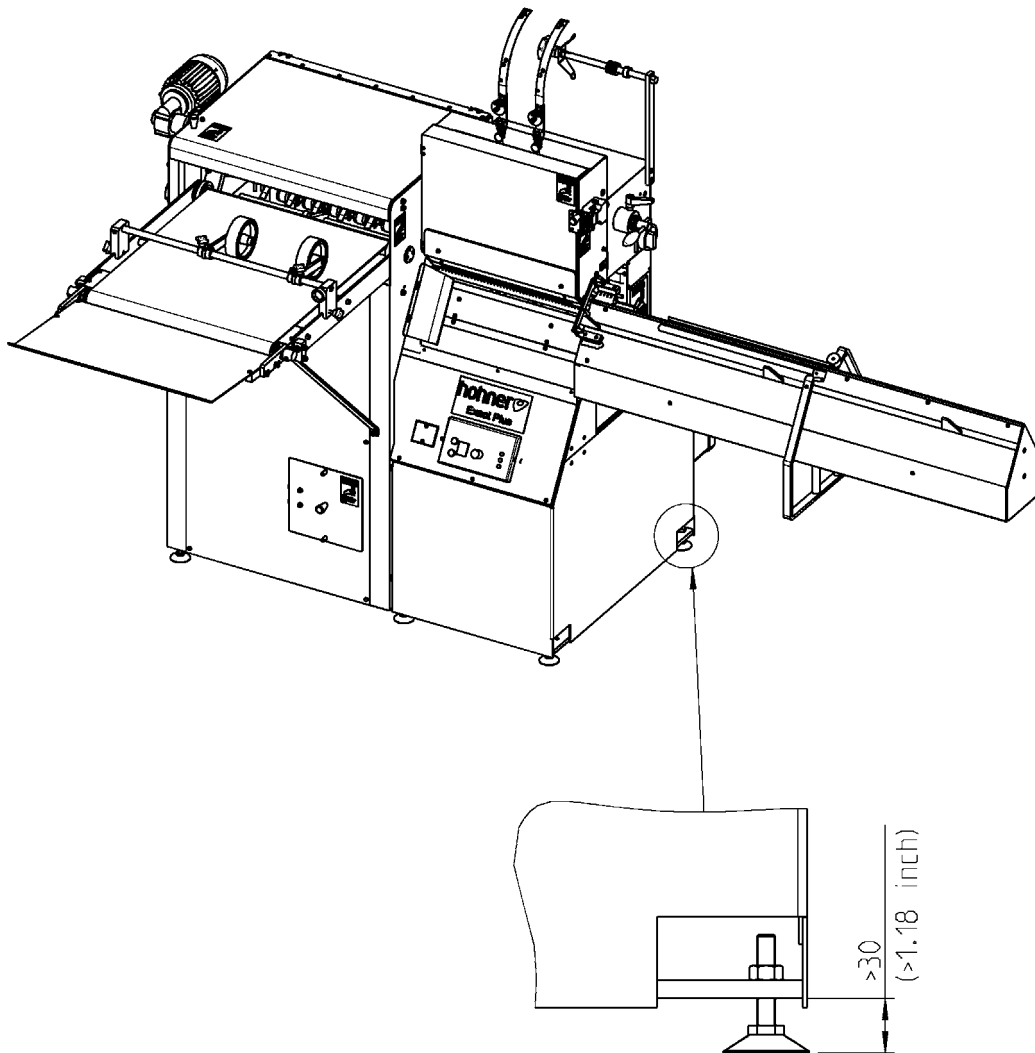

Afb. 3.1

3.1 Opstellen

- Afb. 3.1 -

De machine moet op een egale ondergrond staan en het tafelblad moet horizontaal zijn.

3.2 Montage - Smalle hechtkop

Zie de bedieningshandleiding van de hechtkop.

Opstelling en inbedrijfstelling

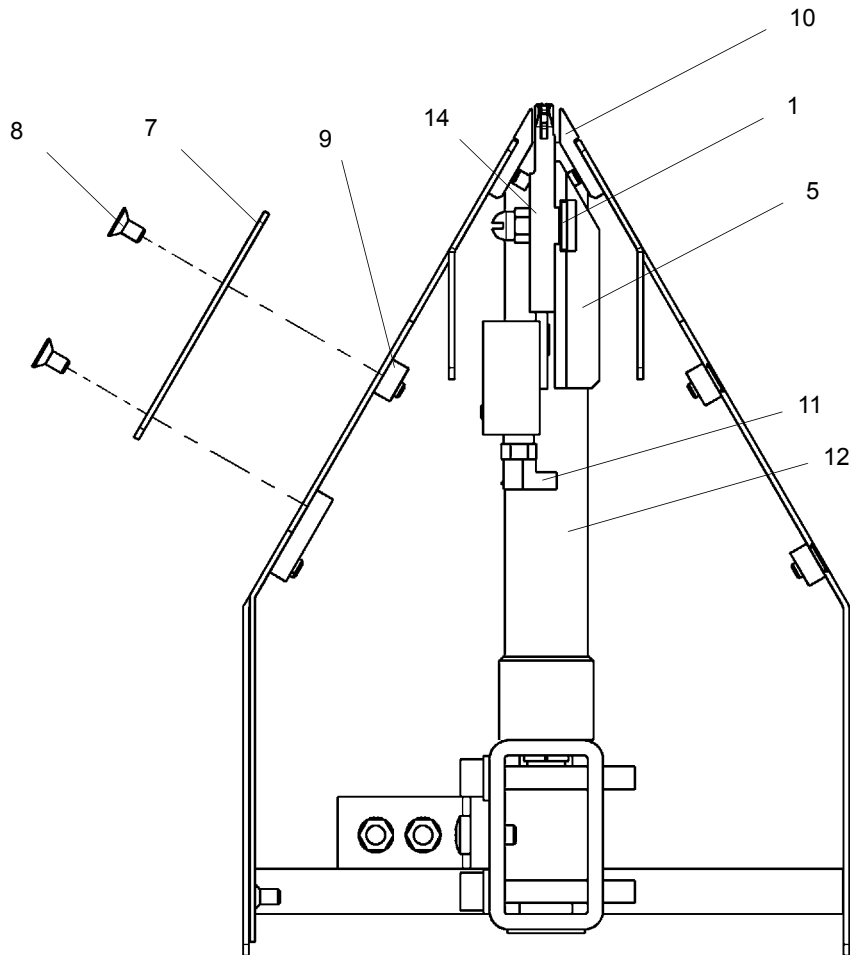

Afb. 3.2

3.3 Montage - Klinknagelkast

- Afb. 3.2 -

- Montageplaat -7- verwijderen, daarvoor de -4- verzonken schroeven -8- eruit draaien. De klinknagelkast -14- met stoter, zijwaarts gedraaid, achter de tussenlijst -9- brengen. Dan weer draaien en boven tussen de dragerlijsten -10- schuiven.
- De band van de schroefdraadpen op de achterzijde van de klinknagelkast in de daarvoor bestemde gleuf van de opnamebalk -5- plaatsen. Tegelijk er op letten, dat de stoterschoen -11- zich in de gleuf van de slagbalk -12- bevindt.
- Inbuschroef -13-, door het lange gat in de glijbaan door, in de gleufsteen -1- draaien (Gleufsteen van te voren in de bevestigingsgleuf van de opnamebalk -5- schuiven).
- Met behulp van de meegeleverde inbusleutel SW 4 (T-greep) de inbus- schroeven licht aan- draaien en de klinknagelkast onder de betreffende hechtkop zijwaarts bewegen.

Daarna gebeurt de fijne-instelling van de klinknagelkast (zie 3.4).

Opstelling en inbedrijfstelling

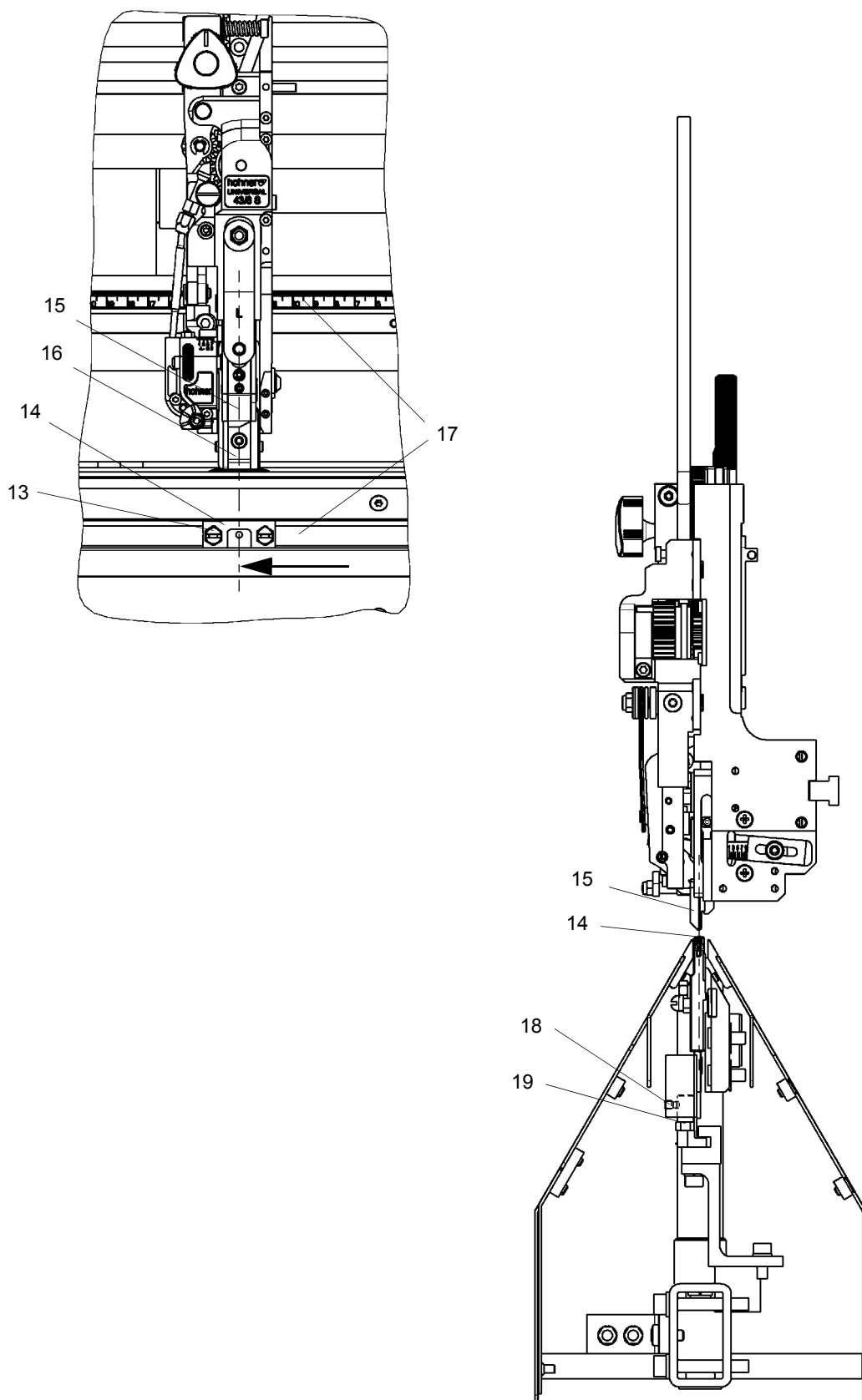

Afb. 3.3

3.4 Fijne-instelling - Klinknagelkast

- Afb. 3.3 -

Het midden van de driver -15- en de ombuiger -16- moeten precies met het midden van de klinknagelkast -14- overeenstemmen (zie pijl)!

- Machine met de hand doordraaien (zie 3.12), tot de driver, resp. ombuiger vlak boven de klinknagelkast staat. Dan door zijwaarts verschuiven het midden van de klinknagelkast ten opzichte van het midden van de driver instellen.

- Inbusschroef -13- vastdraaien.



Verwijzing

Extra hulp door schalen -17-

De rechter kanten van hechtkop en klinknagelkast moeten met betrekking tot de schalen -17- met dezelfde schaalwaarde overeenstemmen.

3.5 Drukverstelling - Klinknagelomslag

- Afb. 3.3 -

- De drukverstelling geschiedt door losmaken van de schroefdraadpen -18-, Zeskantschroef -19- naar **links** draaien = geeft meer druk,

naar **rechts** draaien = geeft minder druk.

- Schroefdraadpen -18- weer vastdraaien

LET OP

Het midden van driver -15- en klinknagelkast -14- moeten beslist overeenkomen.

Opstelling en inbedrijfstelling

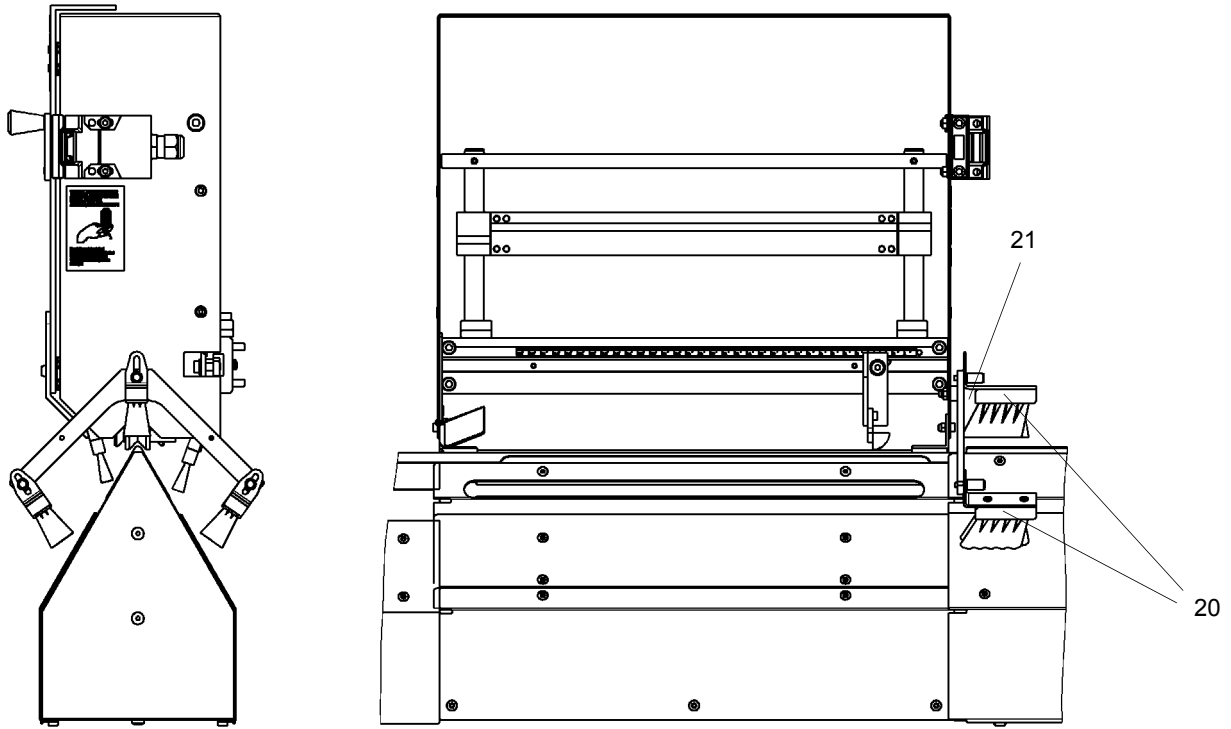

Afb. 3.4

3.6 Montage en instelling - Geleidingsborstels / Inloophoek

- Afb. 3.4 -

Voor de geleiding van de brochure onder de hechtkoppen dienen de geleidingsborstels -20- en de inloophoek -21-.

De geleidingsborstels -20- zorgen ervoor, dat elke brochure op dezelfde plaats wordt afgeremd en dat uitstekende individuele bladen van de brochure gelijk worden gestoten.

De inloophoek -21- zorgt ervoor, dat er geen papieropstopping bij het inlopen van de brochure in de hechteenheid optreedt.

Montage en instelling gebeuren met een geopende hechtkopafdekschijf. Ondertussen kan de machine niet in bedrijf worden genomen (zie 2.1.2).

3.7 Montage - Neerdrukarmen en schuif

Zie de bedieningshandleiding van de hechtkop.

Opstelling en inbedrijfstelling

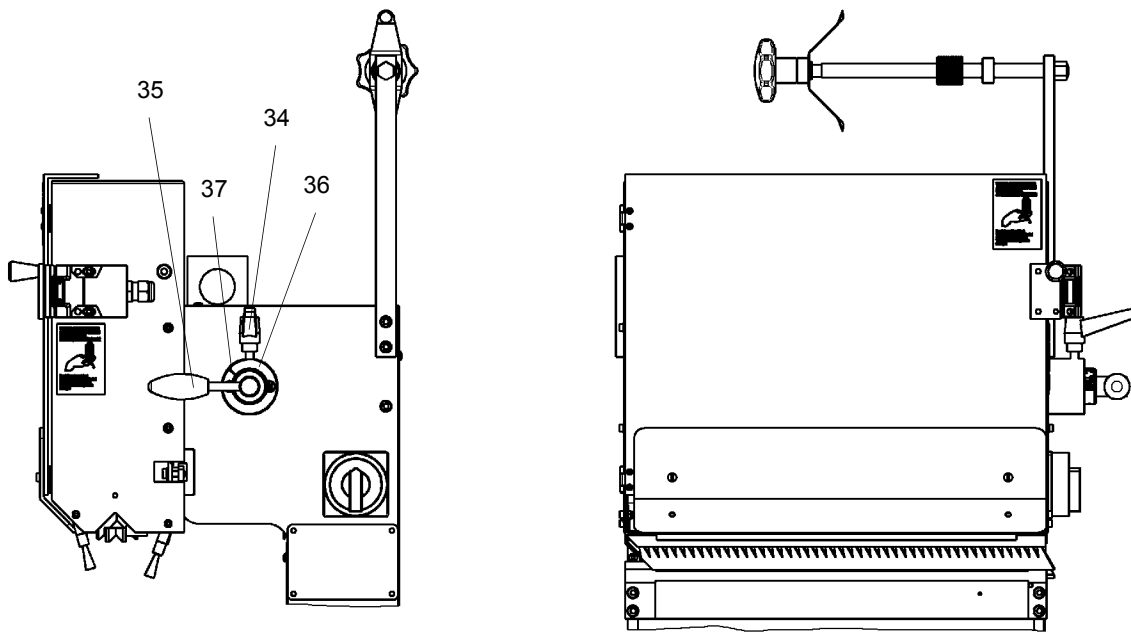

Afb. 3.5

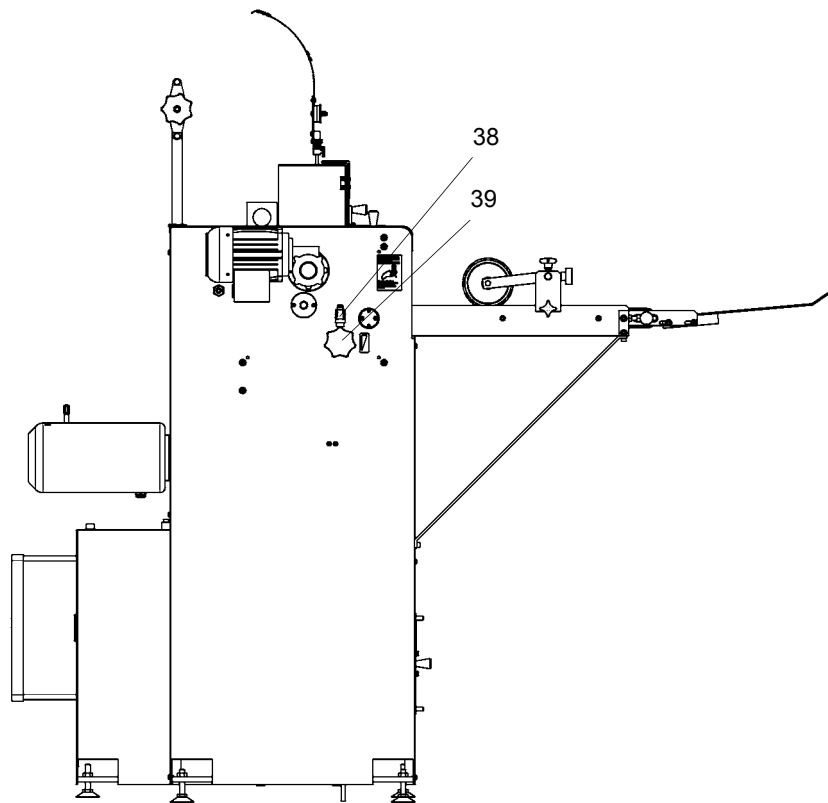

Afb. 3.6

3.8 Instelling - Hechtdikte op het hechtaggregaat

- Afb. 3.5 -
- Klemhendel -34- losmaken en met verstelhendel -35- de gewenste hechtdikte met de schaalschijf -36- en de markeringsstreep -37- instellen.
- Klemhendel -34- vastdraaien. Eventueel is een correctie van de instelling bij speciale papiersoorten nodig.

3.9 Instelling - Hechtdikte bij de uitgave

- Afb. 3.6 -
- Behalve bij de hechtenheid moet ook bij de uitgave de overeenkomstige hechtdikte worden ingesteld.
- Klemhendel -38- losmaken, door draaien bij de stergreep -39- de rolaandruk in de uitgave overeenkomstig de brochuredikte instellen (van boven door de kunststofafdekking zichtbaar)

Instelcontrole:

Rolaandruk te gering = de brochure wordt niet uitgeworpen

Rolaandruk te groot = slaggeluid in de uitgave

Opstelling en inbedrijfstelling

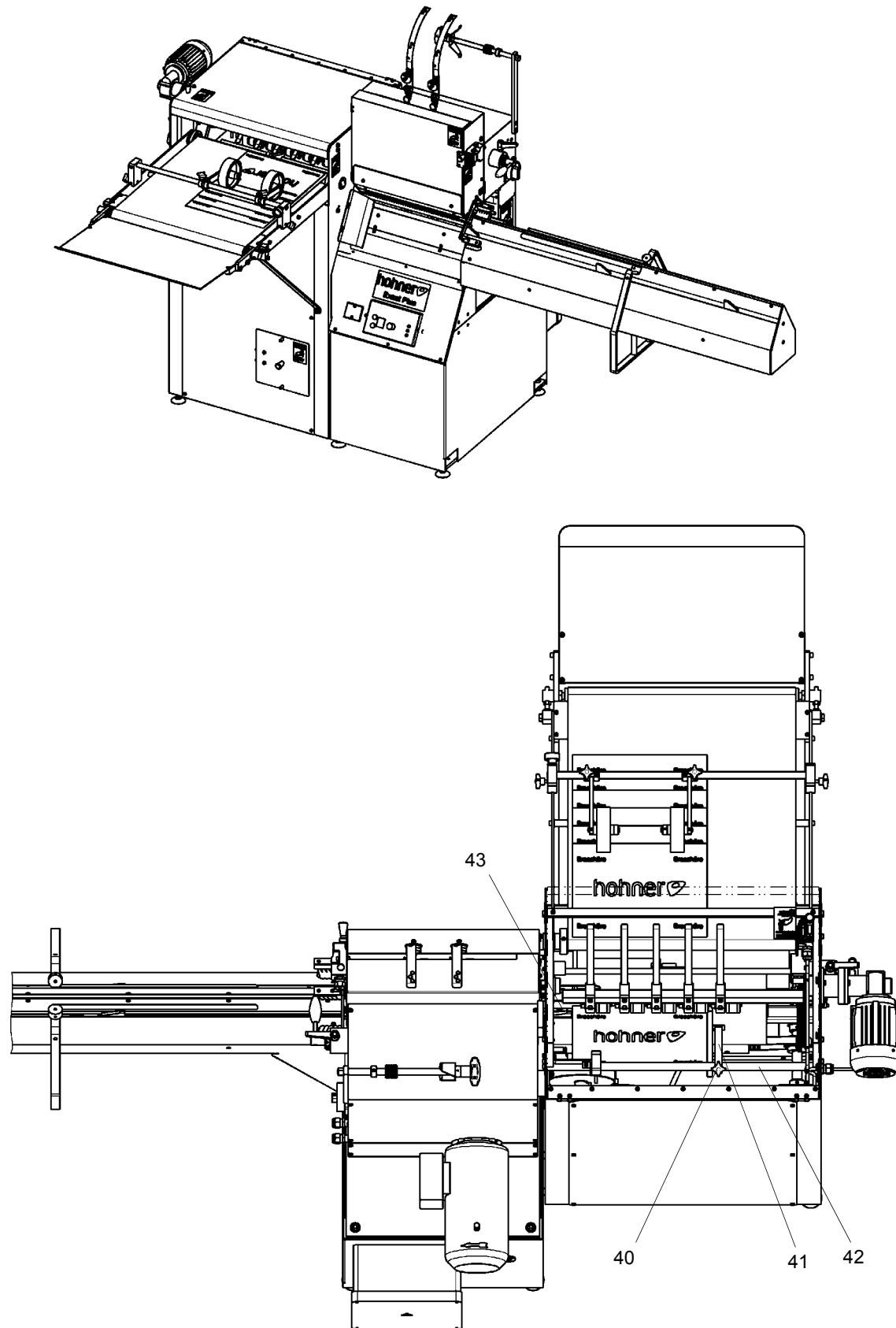

Afb. 3.7

3.10 Instelling - Papieraanslag in de uitgave

- Afb. 3.7 -

Om een nauwkeurige staffeluitgave te verkrijgen, moet de papieraanslag in de uitgave op de overeenkomstige brochurehoogte worden ingesteld.

- Eerst de kunststofafdekking van de uitgave openen.

Deze is elektrisch vergrendeld en verhindert de werking van de machine tijdens de instelling van de papieraanslag.

Zoals in de afbeelding is de aanslagverstelling van boven toegankelijk.

- Door losmaken van de klemschroef -40- kan de stelring -41- met de completepapieraanslag op de geleidingsstang -42- verschoven worden.

- De instelling gebeurt zo, dat de brochure tussen de eindpositie van de meenemer -43- en de papieraanslag geringe speling heeft (Stuikgevaar).

- Klemschroef -40- vastdraaien.

LET OP

Bij het wisselen van de brochurehoogte van klein naar groot **beslist** eerst de papieraanslag verstellen - **Stuikgevaar** -

Opstelling en inbedrijfstelling

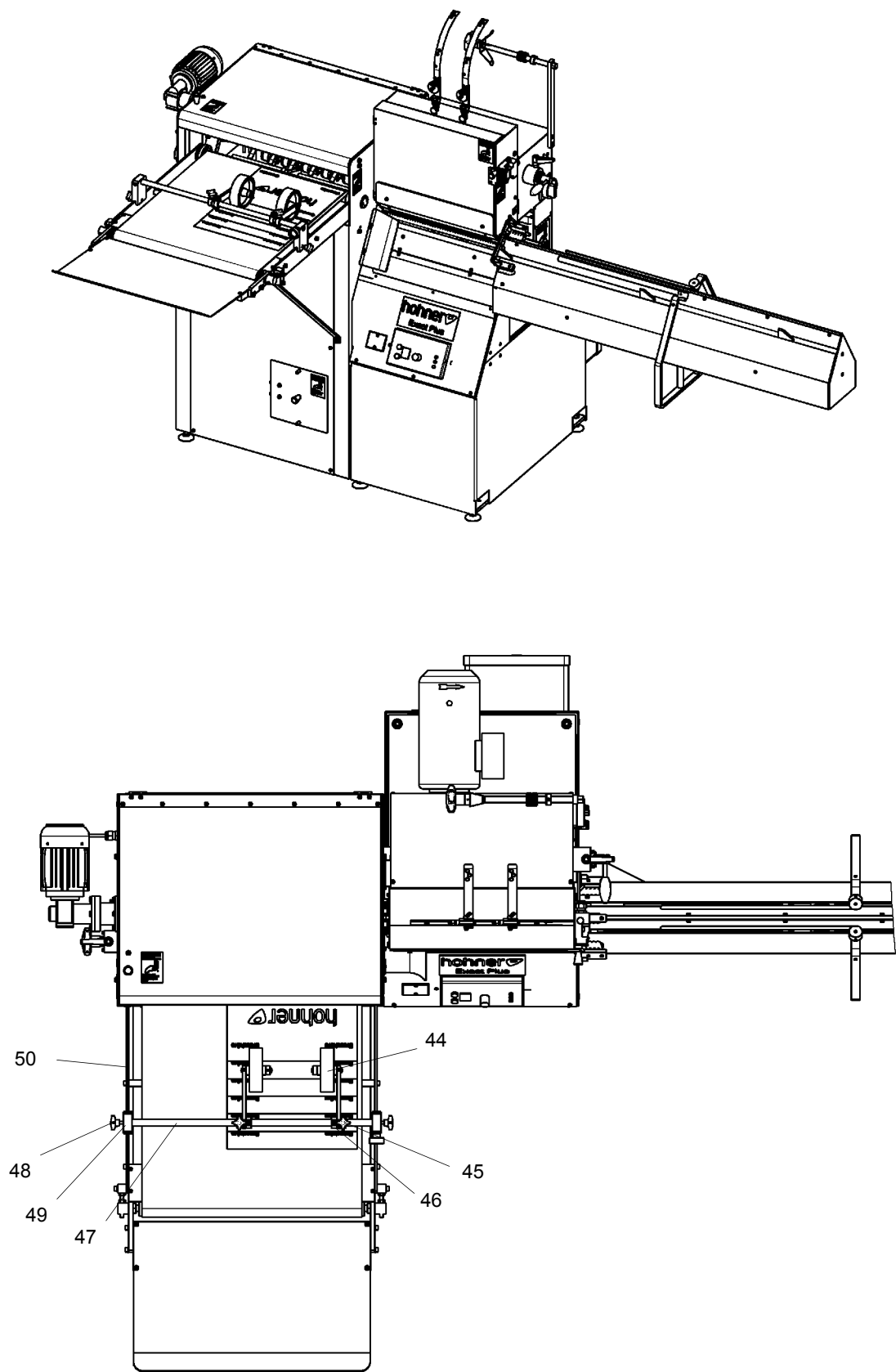

Afb. 3.8

3.11 Instelling - Geleidingsrollen op de uitgavetafel

- Afb. 3.8 -

Om een zuiver liggende staffeluitgave op de uitgavetafel te verkrijgen, moeten de beide geleidingsrollen -44- overeenkomstig de brochuregrootte worden ingesteld (zie afbeelding - uitgavetafel van boven gezien).

- Bovenste klemschroeven -45- losmaken en rolhouder -46- op de as -47- zijwaarts verschuiven, tot de beide geleidingsrollen -44- tot de brochurehoogte ongeveer centraal zijn uitgelijnd.
- Bovenste klemschroeven -45- vastdraaien.
- Zijwaartse klemschroeven -48- losmaken. De beide lagerblokken -49- gelijktijdig zo ver op de geleidingsrails -50- verschuiven, tot de brochure bij het uitwerpen zuiver tussen transportband en geleidingsrollen valt.
- Zijwaartse klemschroeven -48- vastdraaien.

Opstelling en inbedrijfstelling

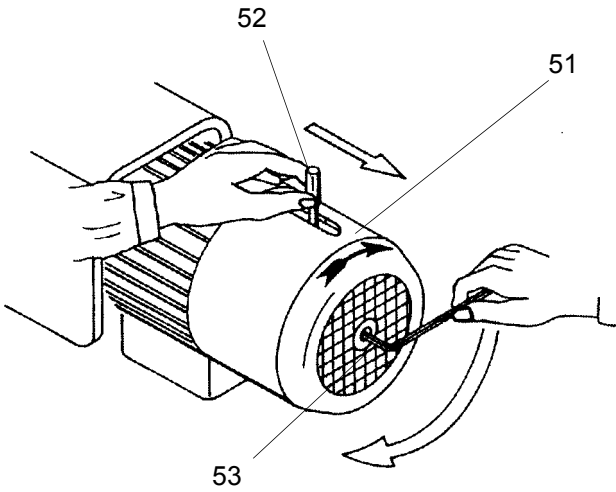

Afb. 3.9

3.12 Handmatig verstellen - Hechtkopaandrijving

- Afb. 3.9 -



Voor onderhoudswerken verzekeren dat de stroomvoorzorging uitgeschakeld en tegen een onvrijwillige nieuwe inschakeling beveiligd werd.

Voor evt. instel - en montagewerkzaamheden aan de hechteenheid kunnen de hechtkopaandrijfde-
len handmatig worden veresteld. Gebruik daarvoor de meegeleverde stiftsleutel lang

Sleutel SW 5 -53- op de binnenzeskant van de ventilatie-as van de aandrijfmotor -51- steken. Ven-
tilatiehendel -52- van de motorrem naar achteren drukken en met sleutel -53- in de richting van de
pijl doordraaien.

LET OP

Voor het wederom in gebruik nemen van de machine beslist de sleutel -53- uit de
ventilatie-as van de aandrijfmotor -51- verwijderen.

Opstelling en inbedrijfstelling

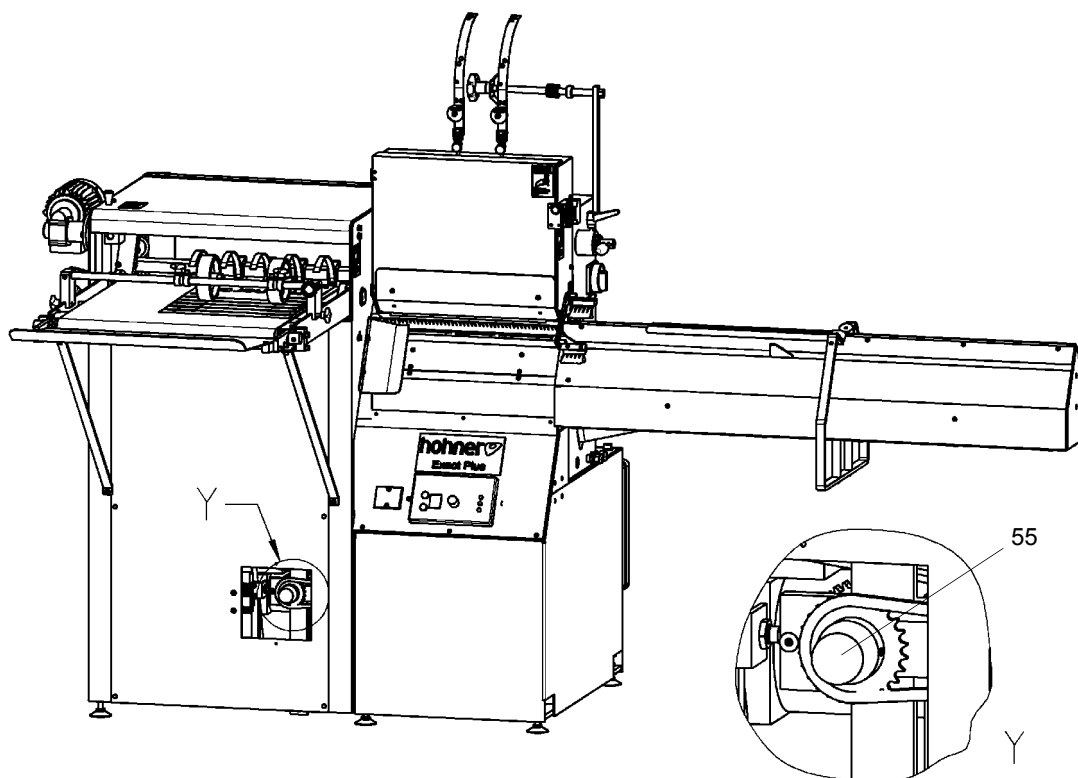
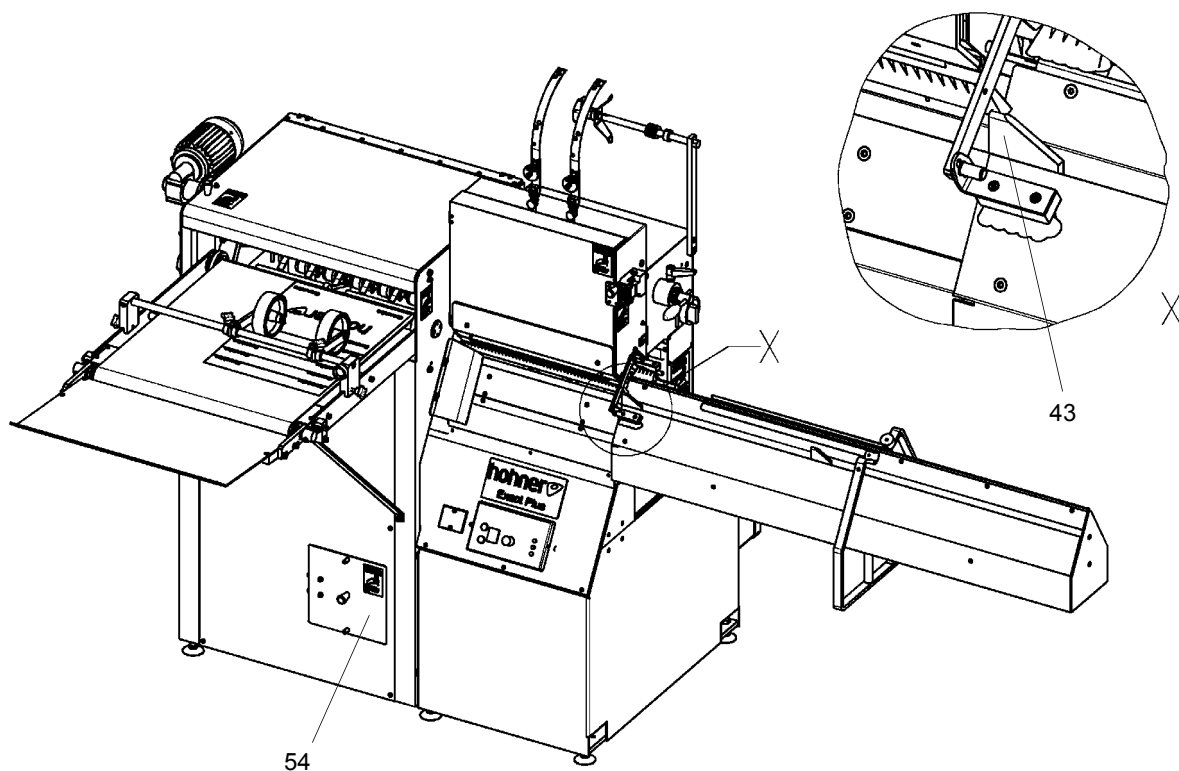

Afb. 3.10

3.13 Verstelling - "Verplaatste hechting"

- Afb. 3.10 -

Om bij het stapelen, resp. snijden van brochures een verdikking op de nietzijde te vermijden, kan de machine op "Verplaatste hechting" worden versteld.



Verwijzing

Tijdens de verstelprocedure kan de machine niet in bedrijf worden genomen (zie 2.1.4).

Verstelprocedure:

- De meenemers -43- ongeveer in de linker eindpositie brengen.
- Machine uitschakelen, resp. stroomtoevoer onderbreken.



Voor onderhoudswerken verzekeren dat de stroomvoorzorging uitgeschakeld en tegen een onvrijwillige nieuwe inschakeling beveiligd werd.

- Beschermdoeksel -54- in de frontplaat onder de staffeluitgave openen.
- Zichtbare, rode verstelknop -55- met de hand iets naar u toe halen en daarmee los laten springen.
- Een kwart omdraaiing (90°) naar links of rechts verstelt van "Verplaatste hechting" naar "Normale hechting" en omgekeerd.
- Erop letten, dat de rode verstelknop -55- na het verstellen en loslaten inklinkt.
- Beschermdoeksel -54- weer sluiten.

Opstelling en inbedrijfstelling

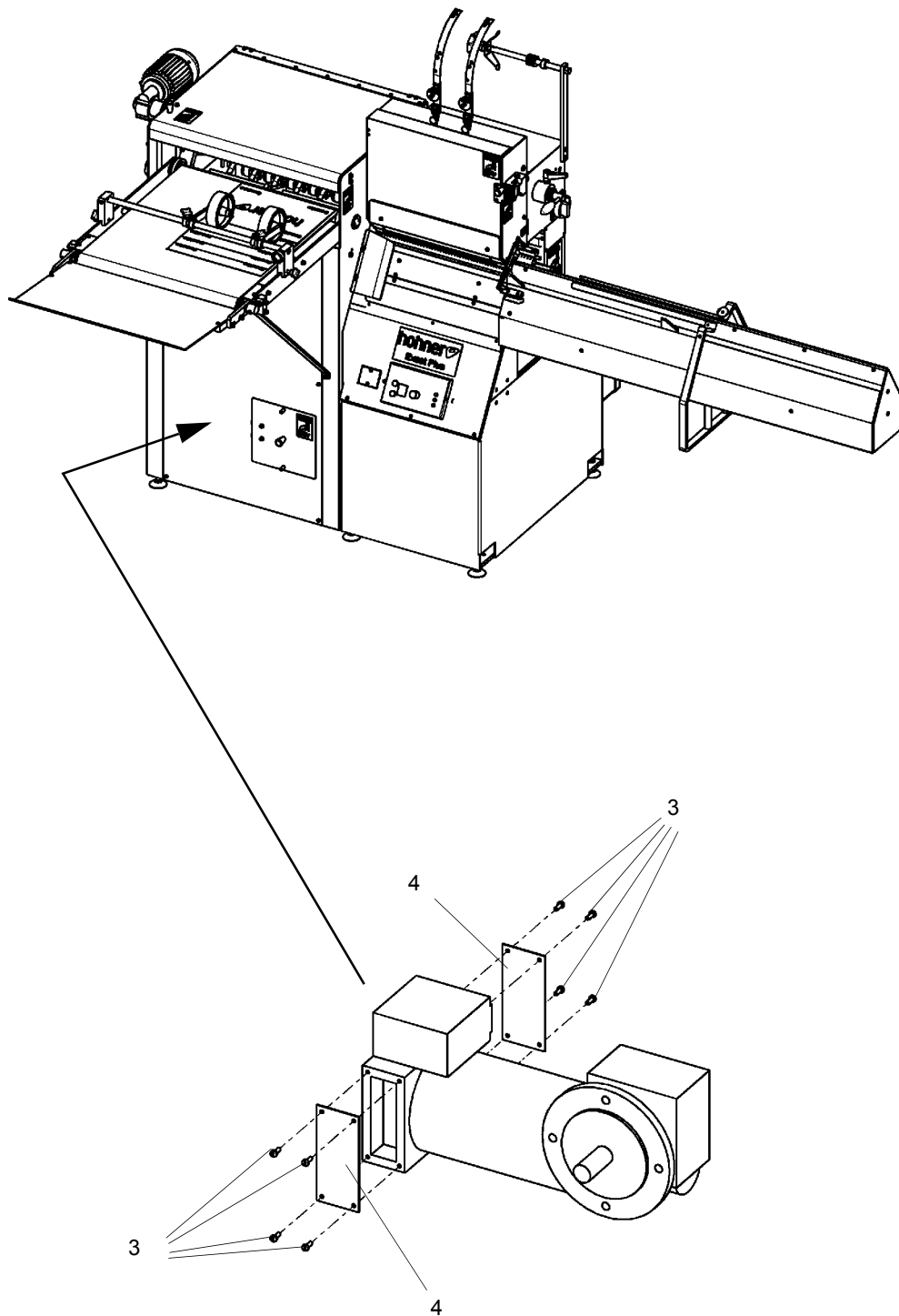

Afb. 3.11

3.14 Ombouw / uitwisseling van de koolborstels

- Afb. 3.11 -

- Daarna spanband -3- van het B-zijdige eindschild door losdraaien van de schroeven -4- verwijderen om de koolborstels probleemloos te demonteren of te najusteren.

De met de motor opgeleverde borstelsoort is bij vervanging van de borstels onvoorwaardelijk te behouden.

De koolborstels zijn in de kwaliteit telkens naar de specifieke aanspraken voor normale spanningen geconstrueerd. Door de gebruik van collectorreinigende kolen en borstelbruggen met kunststofringen zijn kruipstromen te vermijden. Bij een goede commutatie kunnen in continubedrijf S 1 borstelstandtijden van ruim 3000...5000 bedrijfsuren worden bereikt.

4 Aansluitschema's

EXACT-PLUS Nr. 43 40 935
400 / 415 V 3 x AC Y 50/60 Hz

P. 1-4

EXACT-PLUS Nr. 43 40 936
220 / 230 V 3 x AC Δ 50/60 Hz

P. 1-4

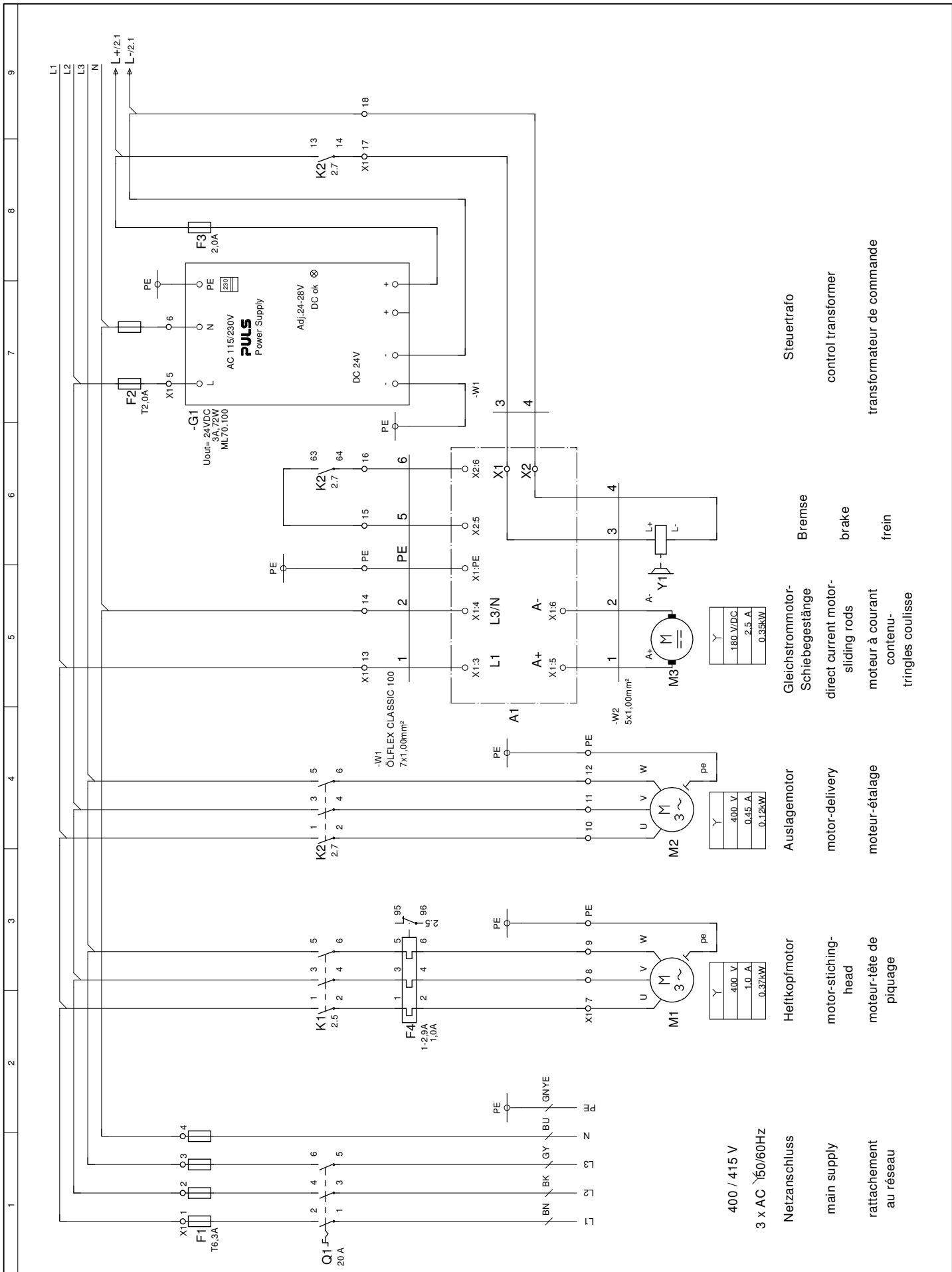

26.11.08	SC1		Maschine / Machine / Machine	Zeichnungs-Nr. / Drawing-Nr. / Dessin-No.	Index
			EXACT-PLUS 400/415V 3xAC Y 50/60Hz	43 40 935	d
Änderung		Name	©Hohner Maschinenbau GmbH		
			Seite Sheet Page 1		



Maschine / Machine / Machine
EXACT-PLUS
400/415V 3xAC Y 50/60Hz

Zeichnungs-Nr. / Drawing-Nr. / Dessin-No.
43 40 935

Index
d

Änderung Name ©Hohner Maschinenbau GmbH

Seite
Sheet
Page
1

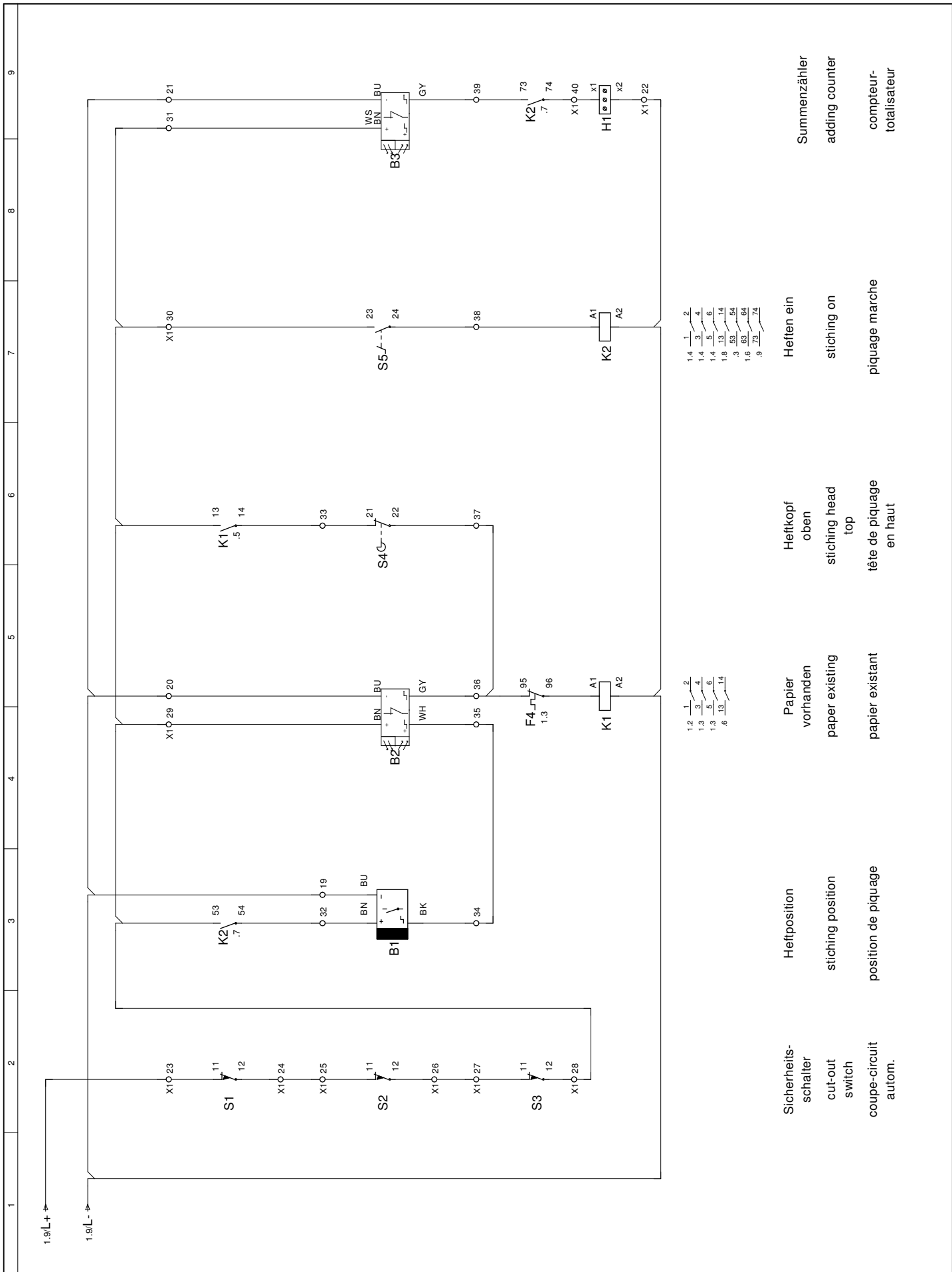

- 1.4 1 2
- 1.4 3 4
- 1.4 5 6
- 1.8 13 14
- .3 53 54
- 1.6 63 64
- .9 73 74

- 1.2 1 2
- 1.3 3 4
- 1.3 5 6
- .6 13 14

Sicherheits-schalter	Heftposition	Papier vorhanden	Heftkopf oben	Summenzähler
cut-out switch	stiching position	paper existing	stiching head top	adding counter
coupe-circuit autom.	position de piquage	papier existant	tête de piquage en haut	compteur totalisateur

1	2	3	4	5	6	7	8	9	
Pos.	Bez.	Art. Nr.	Bezeichnung	Description	Description	Description			
1.1	Q1	43 00 770	Hauptschalter (Not-Aus)	main switch (emergency switch)		interrupteur principal (inter. d'urgence)			
2.2	S1	43 00 004	Sicherheitsschalter Türe	cut-out, autom. switch door		coupe - circuit autom. porte			
2.2	S2	43 00 004	Sicherheitsschalter Schutzhaube/Auslage	cut-out, autom. switch prot. cover		coupe - circuit autom. couvercle / étalage			
2.2	S3	43 00 004	Sicherheitsschalter Abdeckblech/Auslage	delivery					
2.2	S3	43 00 004	Sicherheitsschalter Abdeckblech/Auslage	cut-out, autom. switch cover plate/ delivery		coupe - circuit autom. couver de étalage tôle de protection/étalage			
2.6	S4	43 00 271	Endschalter Heftkopf	micro-switch stitching head		interrupteur f. de course, tête de piquage			
2.7	S5	43 00 068	Fußschalter	pedal switch		commande par pédale			
2.3	B1	43 00 771	Näherungsschalter Schiebegestände	proximity switch-sliding rods		détecteur de proximité tringles coulisse			
2.4	B2	43 00 381	Reflexlichtschanke	fluidic light barrier		reflet barrage photoélectrique			
2.9	B3	43 00 381	Reflexlichtschanke	fluidic light barrier		reflet barrage photoélectrique			
1.5	A1	43 00 512	Stromrichter M3	power converter M3		convertisseur M3			
1.6	Y1		Bremse M3	brake M3		frein M3			
1.7	G1	43 00 820	Steuertrafo mit Gleichrichter	control transformer with rectifier		transf. de commande avec redresseur courant			
2.9	H1	43 00 396	Summenzähler (Sonder)	adding counter (special)		compeur totalisateur (spécial)			
1.1	F1	43 00 268	Sicherung Hauptstromkreis T6,3 A	safety fuses-main circuit T6,3 A		fusibles de sécurité-cir. principal T6,3 A			
1.7	F2	43 00 274	Sicherung Trafo primär T2,0 A	safety fuses-transformer		fusibles de sécurité-transformateur			
1.8	F3	43 00 274	Sicherung Steuerstromkreis T2,0 A	primary T2,0 A		primaire T2,0 A			
2.5	K1	43 00 805	Schutz Heftkopfmotor	safety fuses-electric circuit		fusibles de sécurité-commande T2,0 A			
2.7	K2	43 00 805	Schutz Auslagemotor	control T2,0 A					
2.7	K2	43 00 806	Hilfskontaktblock 40DILE	contactor stitching head		contacteur tête de piquage			
1.3	M1	42 00 135	Heftkopfmotor	contactor motor-delivery		contacteur moteur-étalage			
1.4	M2	42 00 159	Auslagemotor	auxiliary contact-block 40DILE		bloc contact de secours 40DILE			
1.5	M3	42 00 158	Gleichstrommotor-Schiebegestände	motor-stitching head		moteur-tête de piquage			
1.3	F4	43 00 743	Motorschutzrelais	motor-delivery		moteur-étalage			
				direct current motor-sliding rods		moteur à courant contenu-tringles coulisse			
				overload relay		relais de surchargé			
				adapter		adaptateur			
	X1			connector block		réglette de bornes			
26.11.08	SC1	 Maschine / Machine / Machine EXACT-PLUS 400/415V 3xAC Y 50/60Hz			Zeichnungs-Nr. / Drawing-Nr. / Dessin-No. 43 40 935			Index	d
Benennung / Title / Dénomination Ersatzteile - spare parts - pièces de recange									
Änderung	Name	©Hohner Maschinenbau GmbH							
								Seite Sheet Page 4	

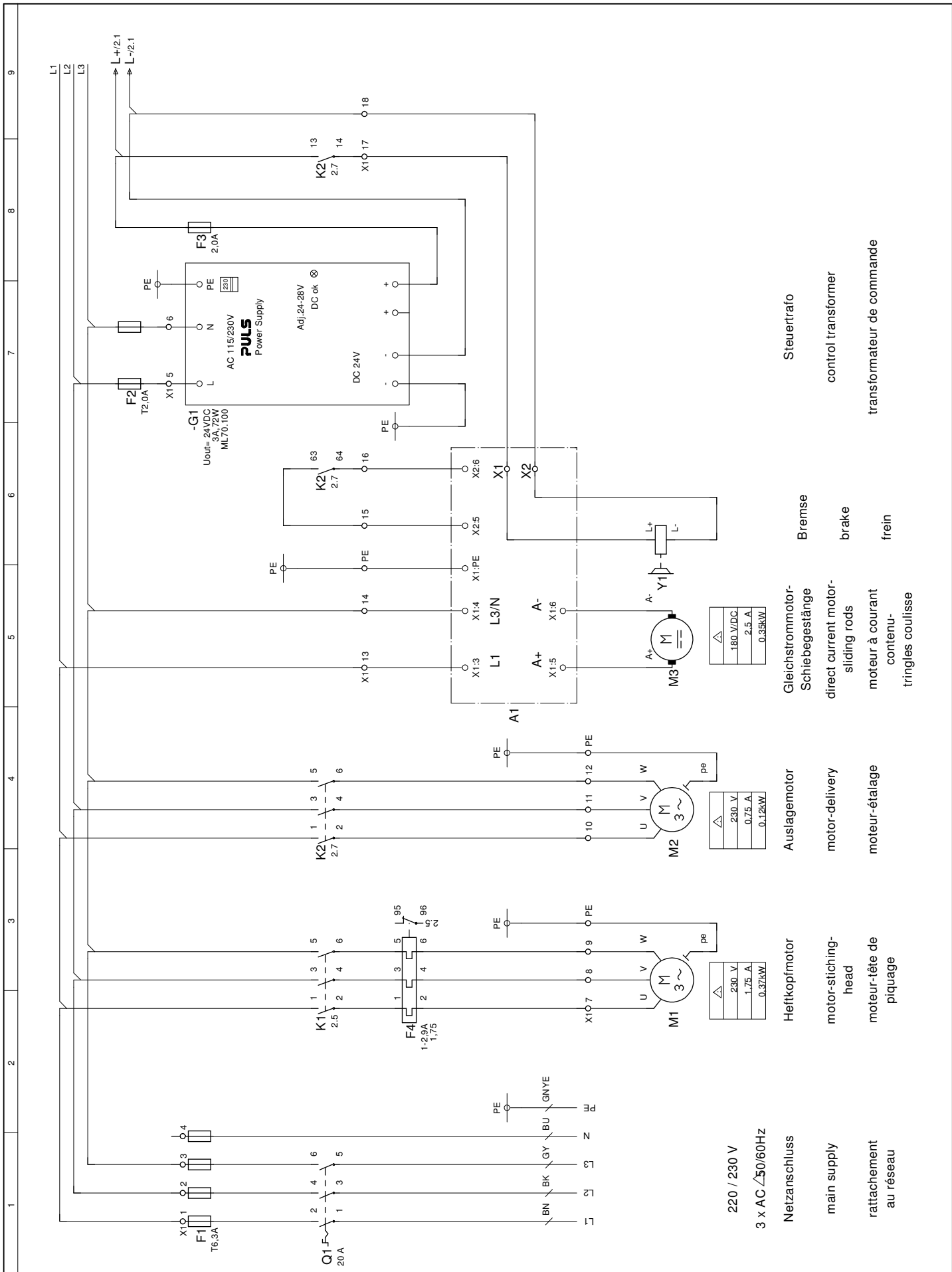

26.11.08	SC1	hohner	Maschine / Machine / Machine	EXACT-PLUS 220/230V 3xAC \triangle 50/60Hz	Zeichnungs-Nr. / Drawing-Nr. / Dessin-No. 43 40 936	Index d
Benennung / Title / Dénomination Schaltplan - flow diagram -schéma des circuits						
Änderung	Name	©Hohner Maschinenbau GmbH				
						Seite Sheet Page 1

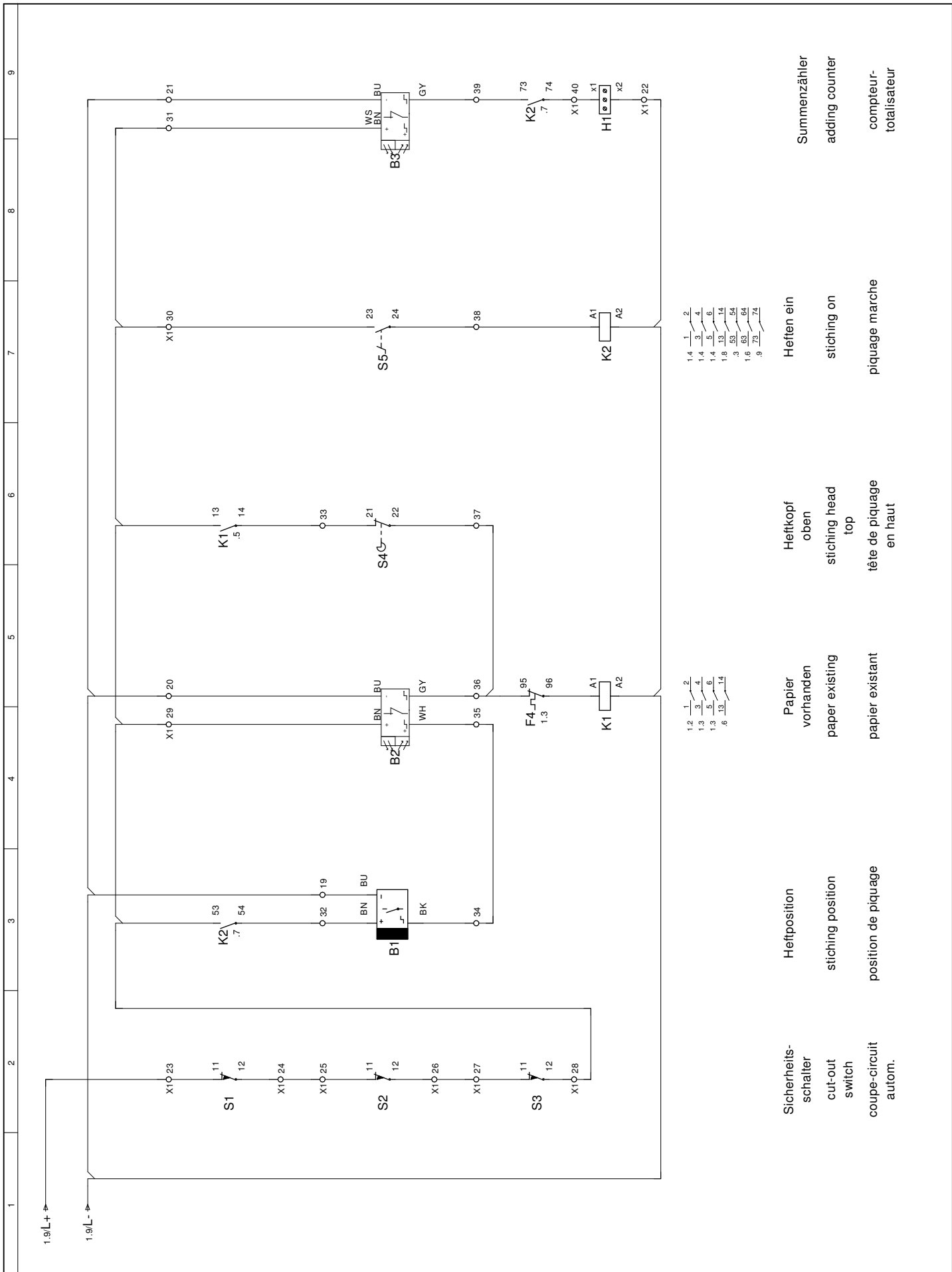

19.05.08	SC1	 Maschine / Machine / Machine EXACT-PLUS 220/230V 3xAC △ 50/60HZ	Zeichnungs-Nr. / Drawing-Nr. / Dessin-No.	Index
			43 40 936	d
Benennung / Title / Dénomination Schaltplan - flow diagram - schéma des circuits				
Änderung	Name	©Hohner Maschinenbau GmbH		Seite Sheet Page 2

1	2	3	4	5	6	7	8	9	
Pos.	Bez.	Art. Nr.	Bezeichnung	Description	Description	Description			
1.1	Q1	43 00 770	Hauptschalter (Not-Aus)	main switch (emergency switch)		interrupteur principal (intr. d'urgence)			
2.2	S1	43 00 004	Sicherheitsschalter Türe	cut-out, autom. switch door		coupe - circuit autom. porte			
2.2	S2	43 00 004	Sicherheitsschalter Schutzhaube/Auslage	cut-out, autom. switch prot. cover delivery		coupe - circuit autom. couvercle / étalage			
2.2	S3	43 00 004	Sicherheitsschalter Abdeckblech/Auslage	cut-out, autom. switch cover plate/delivery		coupe - circuit autom. couver de étalage			
2.6	S4	43 00 271	Endschalter Heftkopf	micro-switch stitching head		tôle de protection/étalage			
2.7	S5	43 00 068	Fußschalter	pedal switch		interrupteur f. de course, tête de piquage			
2.3	B1	43 00 771	Näherungsschalter Schiebegestände	proximity switch-sliding rods		commande par pédale			
2.4	B2	43 00 381	Reflexlichtschränke	fluidic light barrier		détecteur de proximité			
2.9	B3	43 00 381	Reflexlichtschränke	fluidic light barrier		tringles coulisse			
1.5	A1	43 00 512	Stromrichter M3	power converter M3		reflet barrage photoélectrique			
1.6	Y1		Bremse M3	brake M3		reflet barrage photoélectrique			
1.7	G1	43 00 820	Steuertrafo mit Gleichrichter	control transformer with rectifier		convertisseur M3			
2.9	H1	43 00 396	Summenzähler (Sonder)	adding counter (special)		frein M3			
1.1	F1	43 00 268	Sicherung Hauptstromkreis T6,3 A	safety fuses-main circuit T6,3 A		transf. de commande avec redresseur courant			
1.7	F2	43 00 274	Sicherung Trafo primär T2,0 A	safety fuses-transformer		compeur totalisateur (spécial)			
1.8	F3	43 00 274	Sicherung Steuerstromkreis T2,0 A	primary T2,0 A		fusibles de sécurité-cir. principal T6,3 A			
				safety fuses-electric circuit		fusibles de sécurité-transformateur			
				control T2,0 A		primaire T2,0 A			
2.5	K1	43 00 805	Schutz Heftkopfmotor	contactor stitching head		fusibles de sécurité-commande T2,0 A			
2.7	K2	43 00 805	Schutz Auslagemotor	contactor motor-delivery		contacteur tête de piquage			
2.7	K2	43 00 806	Hilfskontaktblock 40DILE	auxiliary contact-block 40DILE		contacteur moteur-étalage			
1.3	M1	42 00 135	Heftkopfmotor	motor-stitching head		bloc contact de secours 40DILE			
1.4	M2	42 00 159	Auslagemotor	motor-delivery		moteur-tête de piquage			
1.5	M3	42 00 158	Gleichstrommotor-Schiebegestände	direct current motor-sliding rods		moteur-étalage			
1.3	F4	43 00 743	Motorschutzrelais	overload relay		moteur à courant contenu-tringles coulisse			
				adapter		relais de surchargé			
	X1		Klemmleiste	connector block		adaptateur			
						réglette de bornes			
26.11.08	SC1	 Maschine / Machine / Machine EXACT-PLUS 220/230V 3xAC △ 50/60HZ			Zeichnungs-Nr. / Drawing-Nr. / Dessin-No. 43 40 936			Index d	
Benennung / Title / Dénomination Ersatzteile - spare parts - pièces de recange									
Änderung	Name	©Hohner Maschinenbau GmbH							
								Seite Sheet Page 4	